



Lexmark CX517de



CX517de

Vier Geräte in einem!

Der CX517de garantiert dank verschiedener Farbabstimmungstools einen professionellen Look Ihrer Dokumente. Profitieren Sie von Druck-, Kopier- und Scangeschwindigkeiten von bis zu 30 Seiten pro Minute. Der zuverlässige MFP umfasst integrierte Gigabit-Netzwerkanbindung, verbesserte Sicherheitsfunktionen, Duplex-Druck und -Scan, einen 17,8 cm-Farb-Touchscreen zur Vereinfachung aller Aufgaben sowie Mobile Print-Optionen.

Hochwertige Farbdrucke in-house

Lexmark Farbabstimmungstools sorgen für detailreichen, konsistenten Farbdruck. So können Sie Ihre Farbdokumente hausintern herstellen und damit viel Zeit und Geld sparen. Dank Dual-Core-Prozessor und großzügigem 1 GB Arbeitsspeicher (auf 3 GB erweiterbar) werden auch komplexe Dokumente mit Grafiken und Bildern zügig gedruckt. Die erste Farbseite gibt der CX517de schon nach 11,5 Sekunden aus. Dank integriertem zweiseitigen Drucken, Kopieren, Scannen und Faxen sparen Sie mit diesem 4-in-1-Gerät Zeit, Papier und Geld.



Farbe



Bis zu 30 Seiten/Min.



Netzwerk



Duplex



Unison-Toner



Sicherheit



Mobilität



17,8-cm-Touchscreen

Sicherheit, vertrauliches Drucken und Mobile Print

Umfassende integrierte Netzwerksicherheitsfunktionen und -protokolle schützen Ihr Gerät, Ihre Informationen und Ihr Netzwerk vor unbefugtem Zugriff. Wahren Sie den Schutz sensibler Dokumente mithilfe der Funktion für vertrauliches Drucken, die das Eingeben einer individuellen, eindeutigen PIN über die Tastatur des Geräts erfordert, bevor das Dokument gedruckt werden kann.

Darüber hinaus können Sie mit der kostenlosen Lexmark App „Mobile Print“ oder einem optionalen WLAN-Adapter von Mobilgeräten drucken.



4-Jahres-Garantie

Wenn Sie die Wahl hätten - würden Sie nicht ein Gerät kaufen, das Ihre Investition durch eine Garantie schützt? Von der Qualität des kostengünstigen CX517de sind wir so überzeugt, dass wir darauf eine Garantie geben, die in den ersten vier Jahren eventuell erforderliche Reparaturen einschließlich der Ersatzteilkosten abdeckt**. Die Garantie umfasst zudem kostenlosen Online-Kundendienst rund um die Uhr sowie technischen Kundendienst per Telefon während der Geschäftszeiten.



*Erfordert die kostenlose Lexmark Mobile Print-App auf einem Android- oder iOS-Mobilgerät

**Angebot gilt nur bei Registrierung des Produkts innerhalb von 90 Tagen nach Kaufdatum. Verbrauchsmaterialien und Verschleißteile wie Fixierstation oder Übertragungseinheit sind ausgeschlossen. Ausführliche Informationen zu den Garantiebedingungen erhalten Sie unter www.lexmark.com/myguarantee.

Druckkassetten mit hoher Kapazität für bis zu 3.500 Seiten

Mit den optional erhältlichen Druckkassetten mit extra hoher Kapazität druckt der CX517de bis zu 3.500 Seiten in Farbe und bis zu 8.000 in Schwarzweiß und senkt so die Druckkosten pro Seite. Schütteln überflüssig! So haben Sie weniger Unterbrechungen und können zügig weiterarbeiten. Das Lexmark Drucksystem und Unison™-Toner bürgen für konsistente Druckqualität über die gesamte Lebensdauer der Kassette, sodass Fehldrucke vermieden werden.

Benutzerfreundlich

Der CX517de ist schnell installiert, einfach zu nutzen und bietet volle Kompatibilität mit praktisch jedem Betriebssystem und Netzwerk. In wenigen Minuten sind Sie einsatzbereit und können loslegen! Die robuste Konstruktion mit modernster Papierhandhabung ist auf eine Druckleistung von bis zu 7.000 Seiten pro Monat ausgelegt.

Der 17,8 cm große Farb-Touchscreen ist anpassbar und bietet schnellen Zugriff auf Funktionen zum Kopieren, Faxen und Scannen sowie auf vorinstallierte Anwendungen wie unsere App „Formulare und Favoriten“, mit der Sie häufig verwendete Dokumente speichern und direkt vom Touchscreen aus drucken können.

Die Lexmark Mobile Printing App für iOS und Android Geräte bietet eine einfache und konsistente Benutzererfahrung für das Drucken von mobilen Geräten. Sie umfasst einfache Druckererkennung und Mobile Print- und Scan-Optionen.

Eine automatische Dokumentenzuführung vereinfacht das Kopieren, Scannen und Faxen von mehrseitigen Dokumenten.

Umweltfreundlich

Verringern Sie den Papierverbrauch durch die integrierte Duplexdruck-Funktion. Die kurze Aufwärmzeit der Fixierstation spart Energie und ermöglicht die Ausgabe der ersten Farbseite nach nur 11,5 Sekunden. Wählen Sie einen der Energiesparmodi (Stiller Modus, Ruhezustands- oder Eco-Modus), um automatisch Geräusche und Energieverbrauch zu reduzieren.

Mit dem Druckkassetten-Rückführungsprogramm von Lexmark (LCCP) bietet Lexmark eine kostenlose und einfache Möglichkeit, leere Kassetten für ein nachhaltiges Recycling oder zur Wiederaufbereitung zurückzusenden.



Produktspezifikationen		Lexmark CX517de
Drucken		
Display	Lexmark e-Task 7-Zoll (17,8 cm) Farb-Touchscreen	
Druckgeschwindigkeit (DIN A4:): Bis zu ⁶	Schwarz: 30 Seiten/Minute / Farbe: 30 Seiten/Minute	
Zeit bis Druckbeginn	Schwarz: 10.5 Sekunden / Farbe: 11.5 Sekunden	
Druckauflösung	Schwarz: 1200 x 1200 dpi, 4.800 CQ-Farbqualität / Farbe: 1.200 x 1.200 dpi, 4.800 CQ-Farbqualität	
Speicher / Prozessor	Standard: 1024 MB / Maximal: 3072 MB / Dual Core, 800 MHz	
Festplatte	Nicht verfügbar	
Empfohlenes monatliches Seitenvolumen ²	1500 - 7000 Seiten	
Maximales monatliches Druckvolumen (einmalige mtl. Spitzenauslastung): Bis zu ³	85000 Seiten pro Monat (einmalige Spitzenauslastung)	
Kopieren		
Kopiergeschwindigkeit (DIN A4:): Bis zu ⁶	Schwarz: 30 Seiten/Minute / Farbe: 30 Seiten/Minute	
Zeit bis erste Kopie	Schwarz: 10.8 Sekunden / Farbe: 11.6 Sekunden	
Scannen		
Scanner-Typ / ADF-Scan	Flachbettscanner mit ADF / RADF (automatischer Vorlageneinzug mit Wendeaomatik)	
A4/Letter Scan-Geschwindigkeit Duplex: Bis zu	Schwarz: 13 / 14 Seiten/Minute / Farbe: 13 / 14 Seiten/Minute	
A4/Letter Scan-Geschwindigkeit: Bis zu	Schwarz: 30 / 32 Seiten/Minute / Farbe: 30 / 32 Seiten/Minute	
Kapazität der Papiereingabe: Bis zu	ADF: 50 Blatt	
Faxen		
Modemgeschwindigkeit	ITU T.30, V.34 Half-Duplex, 33.6 Kbps	
Verbrauchsmaterialien⁷		
Kapazität Tonerkassetten (Bis zu) ¹	Tonerkassette Schwarz für 8.000 Seiten, Tonerkassetten Farbe für 2.300 Seiten, Tonerkassette Schwarz für 3.000 Seiten, Tonerkassetten Farbe für 3.500 Seiten	
Voraussichtliche Reichweite Fotoleiter: Bis zu ⁵	40,000 Seiten, basierend auf 3 A4-Seiten pro Druckjob und ca. 5% Seitendeckung	
Im Lieferumfang enthaltene Tonerkassetten ¹	Starter-Rückgabe-Tonerkassetten Farbe (CMY) für 1.400 Seiten, Starter-Rückgabe-Tonerkassette Schwarz für 3.000 Seiten	
Papierhandhabung		
Papierhandhabung Standard	Integrierte 250-Blatt-Zuführung, 150-Blatt-Ablage, Integriertes Duplex, Manuelle Einzelblattzuführung	
Papierhandhabung optional	550-Blatt-Fach, 550-Blatt-Duo-Zuführung mit 100-Blatt-Einzug	
Kapazität der Papiereingabe: Bis zu	Standard: 250+1 Blatt / Maximal: 1450+1 Blatt	
Kapazität der Papierablage: Bis zu	Standard: 150 Blatt / Maximal: 150 Blatt	
Unterstützte Medien	Kartenvorrat, Papieretiketten, Normales Papier, Transparente, Weitere Informationen finden Sie im Card Stock & Label Guide.	
Unterstützte Medienformate	A4, A5, Exekutive, Folio, JIS-B5, Legal, Brief, Universal, Oficio	
Allgemeine Angaben⁴		
Standard-Schnittstellen	USB 2.0 Spezifikation Hi-Speed zertifiziert (Typ B), Gigabit Ethernet (10/100/1000), Front USB 2.0 Spezifikation Hi-Speed zertifizierter Port (Typ A), Hi-Speed USB 2.0 Port an der Geräterückseite (Typ A)	
Optionale Netzwerkanlüsse	MarkNet N8352 802.11b/g/n WLAN	
Geräuschemission	Drucken: 50 dB(A) / Kopieren: 50 dB(A) / Scannen: 49 dB(A)	
Spezifizierte Betriebsumgebung	Temperatur: 16 bis 32 ° C (60 bis 90 ° F), Luftfeuchtigkeit: 8 bis 80% relative Luftfeuchtigkeit, Höhe: 0 - 2896 Meter (9.500 Fuß)	
Garantie ⁸	4-Jahres-Garantie (nach Registrierung)	
Abmessungen (H x B x T) / Gewicht	470 x 444 x 589 mm / 28.2 kg	
Artikelnummer	28EC511	



¹ Durchschnittlicher kontinuierlicher Schwarz- oder kontinuierlicher CMY-Tintenpatronen-Satz, der gemäß ISO / IEC 19798 bis zu dieser Anzahl von Standardseiten ausgegeben wurde. ²Empfohlenes monatliches Seitenvolumen² ist eine Reihe von Seiten, auf denen Kunden Lexmarks Produktangebote basierend auf der durchschnittlichen Anzahl von Seiten, die Kunden pro Monat auf dem Gerät drucken möchten, bewerten können. Lexmark empfiehlt, dass die Anzahl der Seiten pro Monat innerhalb des angegebenen Bereichs liegt, um eine optimale Geräteleistung zu gewährleisten, und zwar auf der Grundlage von Faktoren wie: Verbrauchsmaterial-Austauschintervalle, Papierladeintervalle, Geschwindigkeit und typische Kundennutzung. ³Maximaler monatlicher Arbeitszyklus³ ist definiert als die maximale Anzahl von Seiten, die ein Gerät in einem Monat mit einem Mehrschichtbetrieb liefern kann. Diese Metrik bietet einen Vergleich der Robustheit in Bezug auf andere Lexmark Drucker und MFPs. ⁴Drucker werden unter bestimmten Lizenz- / Vertragsbedingungen verkauft. Weitere Informationen finden Sie unter www.lexmark.com/printerlicense. ⁵Der tatsächliche Ertrag kann abhängig von anderen Faktoren wie Gerätegeschwindigkeit, Papierformat und Ausrichtung des Einzugs, Tonerabdeckung, Papierfachquelle, prozentualer Schwarzdruck und der Komplexität des durchschnittlichen Druckauftrags variieren. ⁶Druck- und Kopiergeschwindigkeiten gemessen nach ISO / IEC 24734 bzw. ISO / IEC 24735 (ESAT). Weitere Informationen finden Sie unter: www.lexmark.com/ISOspeeds. ⁷Das Produkt funktioniert nur mit Ersatzpatronen, die für den Einsatz in einer bestimmten geografischen Region bestimmt sind. Weitere Informationen finden Sie unter www.lexmark.com/regions. ⁸Angebot gilt nur bei Registrierung des Produkts innerhalb von 90 Tagen nach Kaufdatum. Verbrauchsmaterialien und Verschleißteile wie Fixierstation oder Übertragungseinheit sind ausgeschlossen. Ausführliche Informationen zu den Garantiebedingungen erhalten Sie unter lexmark.com/myguarantee.

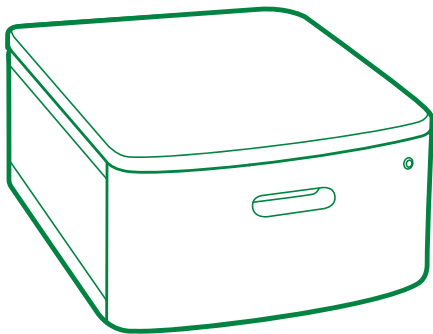
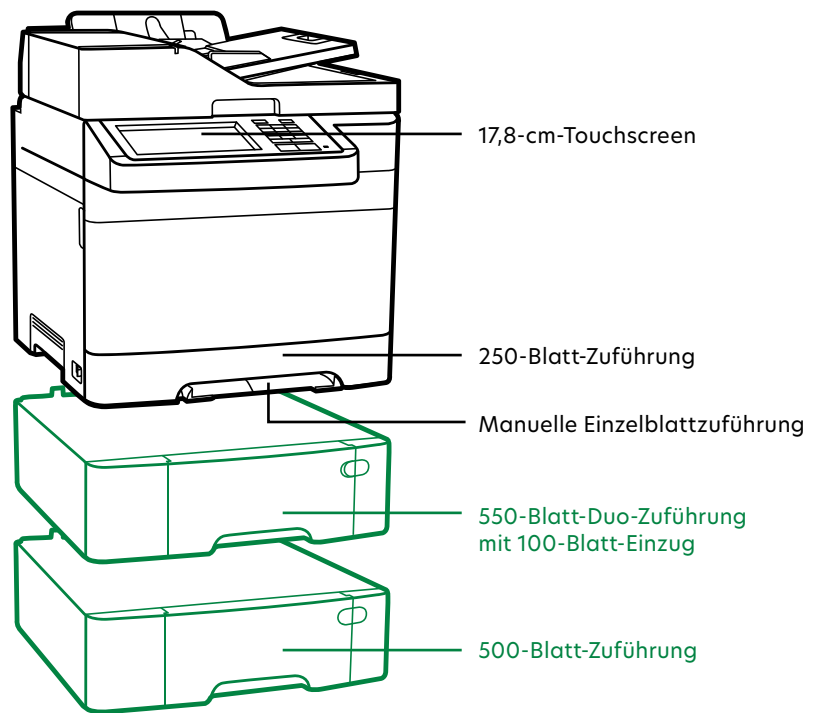

Drehbarer Unterschrank

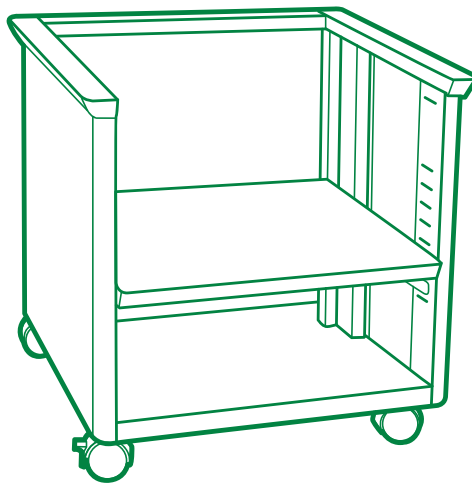

Verstellbare Druckerbasis

■ Standard
■ Optional



MORE IT

WWW.MORE-IT.DE

© 2017 Lexmark. Alle Rechte vorbehalten.

Lexmark und das Lexmark Logo sind in den USA und/oder anderen Ländern Marken oder eingetragene Marken von Lexmark International, Inc. Alle anderen Marken sind das Eigentum ihrer jeweiligen Inhaber. ENERGY STAR® ist eine in den USA eingetragene Marke.